

TELEINSTRUMENT OY

Rajapaaluntie 3A10, 02970 ESPOO / puh. 010 77 35000 / info@teleinstrument.fi

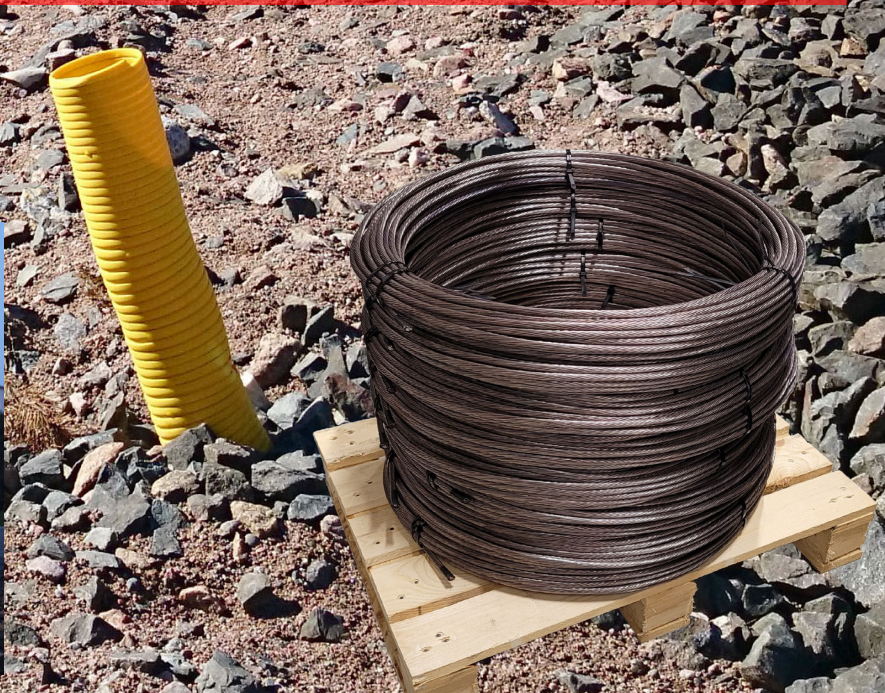

RAUTATIE- TUOTELUETTELO 2024



MAAHANTUONTI - MYYNTI - VARAOSAT - HUOLTO

QA-putket	s. 3
Varoitusverkot	s. 4
Cembre kiskomaadoitus	
Työvaiheet	s. 5
Kiskomaadoitusliittimet	s. 6-7
Asennustyökalut	s. 8
Kaapelikengät ja C-liittimet	s. 9
Teräs-kupari-maadoitusjohdin	s. 9
Kiskoporakoneet	s. 10-12
Kiskoporakoneiden tarvikkeet	s. 13-15
Kiskoporanterät	s. 16-17
Johtimien kiinnikkeet ja liittinsuojat	s. 18
Ajolanka	
Ajolankaleikkurit	s. 19
Suoristimet	s. 20
Jatkot	s. 21
Työpidin	s. 21
Iskumutterinvääntimet	s. 22-23
Kiskosahat	s. 24-25
Ladattava työvalo	s. 25
Hydraulityökalut	
Hydraulileikkurit	s. 26-28
Hydraulipuristuspihdit	s. 29-31
Hydraulipumput	s. 32-33
Hydraulipäät	s. 33
Mekaaniset puristuspihdit ja leikkurit	s. 34
Kaapelikengät	s. 35-36
C-liittimet, maadoituspunokset, eristetyt jatkoholkit	s. 37
Alumiiniliittimet	s. 38
Momenttiruuviliittimet	s. 39
Työteltat	s. 40

QA-PUTKET RADALLA

- RADAN ALITUSLINJAN NOUSUPUTKEKSI
- ERIKOKOISTEN PUTKIEN LIITTÄMISEEN
- HALKAISIJAA VOI SÄÄTÄÄ

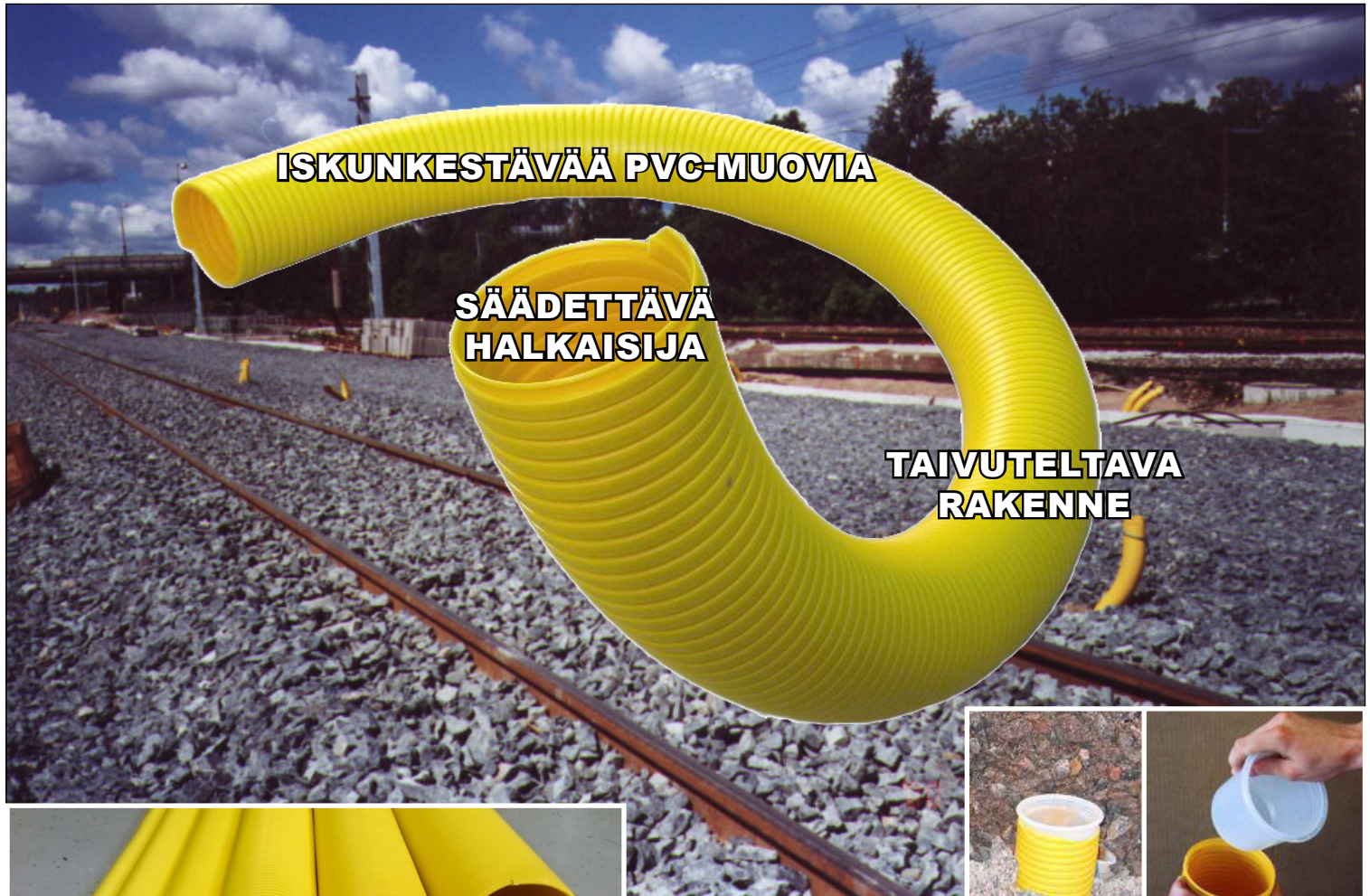

32mm 55mm 75mm 110mm 125mm 140mm



PE-tulppa 100 mm
(tuotekoodi 2606)

Suojatulppa 110 ja 125 mm
QA-putkille rakennustöiden ajaksi.

Keltaiset QA-putket

Tuote-koodi	Halkaisija (mm)	Pituus (m)	Halkaisijan säätöväli (mm)	Taivutus-säde (mm)	Sähkö-numero	Pakkausko Laatikko	Lava
4302	32	1,5	20 - 40	130	5217600	60 kpl	-
4303	55	1,5	40 - 75	210	5260532	45 kpl	240 kpl
4304	75	1,5	55 - 90	260	5260535	30 kpl	180 kpl
4306	110	1,5	90 - 120	290	5260537	15 kpl	70 kpl
4337	125	1,5	100 - 150	420	5260541	12 kpl	60 kpl
4338	140	1,5	120 - 160	530	5260539	8 kpl	50 kpl

VAROITUSVERKOT

ASENNUSPUTKEN JA KAAPELIN MERKITSEMISEEN JA KAIVUVAHINKOJEN EHKÄISEEN

Varoitusverkko tarjoaa maksimaalisen suojan kaivuu-
vahinkojen välttämiseksi. Verkon erityinen rakenne
takertuu hyvin kaivinkoneen kauhaan ja repeää vi-
nottain, jolloin se tulee näkyvästi esille, ja välttää
kaapeleiden vahingoittamiselta.

Signaalilangallinen varoitusverkko kertoo metallittomi-
en vesijohtojen ja valokaapelien sijainnin ja syvyyden
paikannuslaitteelle. Signaalilanka on 1,2 mm rosteri-
lanka, jossa on 0,35 mm paksuinen PP-eriste.

Verkon materiaali on PP-muovi, joka on ympäristöy-
stävällistä ja lujaa.

Varoitusverkkorullat on pakattu yksittäin UV-suojat-
tuihin muovipusseihin haurastumisen estämiseksi
ennen asennusta.

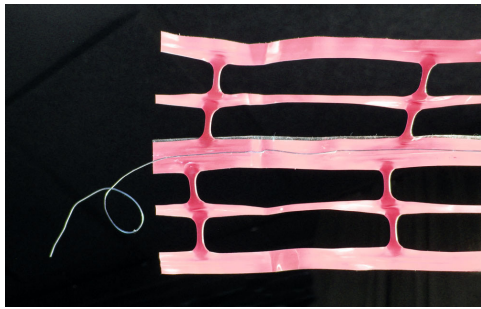

Signaalilanka on teipattu
verkon keskelle, jolloin sen
saa helposti esille verkkoa
jatkettaessa.



Verkon rakenne tarttuu hyvin
kauhaan ja tulee näkyviin.

Tuotekoodi	Väri	Leveys	Pakkausko
Varoitusverkot sähkökaapeleille			
8400	Keltainen	10 cm	500 m/rulla, 30 km/lava
*8403	Keltainen	*30 cm	500 m/rulla, 18 km/lava
8405	Keltainen	50 cm	100 m/rulla
* ELY-keskuksen vaatimuksen mukainen varoitusverkko tiealueelle.			
Signaalilangallinen varoitusverkko telekaapeleille			
8402	Oranssi	10 cm	500 m/rulla, 8 km/lava

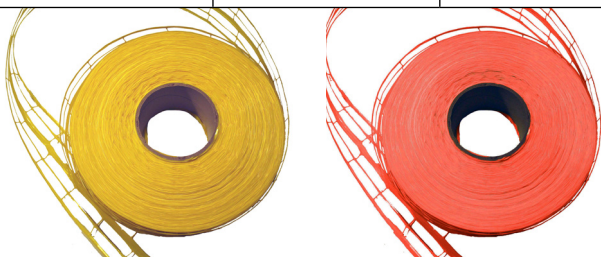

**Pyytäkää tarjous myös
lavatoimituksista,
jolloin saatte oman
tekstin varoitusverkkoon!**

CEMBRE KISKOMAADOITUKSEN TYÖVAIHEET



1. 19 MM REIÄN PORAAMINEN KISKOON

Kiskoporakoneet (katso s. 10-12)

- 2-tahtikone: LD-1P-ECO
- 4-tahtikone: LD-4P
- akkuporakone: LD-16B-RP

Tarvikkeet (katso s. 13-17)

- 19 mm putkiporanteriä: CY190
- Leikkuunestekanavan ohjuri: PP2



2. KISKOLIITTIMEN ASENNUS

Kiskoliittimet (katso s. 6-7 ja 15)

- Yksipuolinen: AR60D
- Kaksipuolinen: AR260D

Asennustyökalut (katso s. 8)

- Käsitöiminen: HTEP
- Akkukäyttöinen: B1300TEP
- OG13.2 vedin kupariholkin asentamiseen
- CAL19.20 mittatulkki reiän toleranssin mittaamiseen



3. KAAPELIKENGÄN PURISTUS JOHTIMEEN

Teräs-kupari-johdin (katso s. 9)

Kaapelikengät (katso s. 9)

- 25 ja 50 mm² johtimille

Puristuspihdit (katso s. 8)

- Käsitöiminen: HT51
- Akkukäyttöinen: B500 tai B500ND tai B1300PL pumppu + RH50
- Puristusleuat
- MB52-50 katkaisuleuat

CEMBRE AR60D JA AR260D SÄHKÖISET LIITOKSET KISKOON (KISKOMAADOITUSLIITTIMET)

Cembren järjestelmän etuna on erittäin pienohminen ja pitkäikäinen liityntä kiskon ja kaapelikengän välille. Liittimen pinta-ala kiskoa vasten on vähintään 800 mm².

Seikkaperäisten laboratorio- ja kenttäkokeiden sekä noin 30 vuoden käytön seurauksena järjestelmä on tunnettu ja hyväksytty kokonaisluotettavuutensa vuoksi Suomessa ja ympäri Eurooppaa.



KÄYTTÖSOVELLUKSIA KISKOSSA

- Maadoitusliitoksiin
- Paluuvirtapiirien liittämiseen
- Kiskojen liittämiseen sähköisesti toisiinsa
- Signaalointipiirien liittämiseen

ETUJA

- Pienohminen sähköinen liitos kiskoon.
- Varma asennus kaikissa sääolosuhteissa.
- Asennus hydraulikalla 5,5 tonnin voimalla takaa kupariholkin 100-prosenttisesti tiiviin niittautumisen kiskon reikään.
- Liitin pysyy reiässä niittautuneena ilman kaapelikengää ja pulttia. Näin kaapelikengkiä voidaan lisätä/vaihtaa/poistaa vaarantamatta liittimen asennusta ja sen sähköistä kontaktia.
- Kupariholkki on yksiosainen ja 100-prosenttisen kaasu- ja vesitiivis kiskoa vasten.
- Kuparikaapelikengä kiristetään 80 Nm:n momenttiin. Tämä on riittävä kiristysmomentti ja se saavutetaan helposti käsityökaluilla.
- Kupera sateenvarjopultti ei aiheuta mekaanista rasitusta eikä kuormitusta kupariholkkia vasten. Sateenvarjopultti kuormittuu kiskoa vasten ja puristaa vain johtimen liitintä vastakkaisella puolella kiskoa (katso s. 7).

ASENNUS

AR-liittimen kupariholkin voi asentaa kaikissa sääolosuhteissa hydraulityökalulla, jolloin varmistuu holkin niittautuminen reikään. Asentamista ei voi tehdä väärin, muutoin työkalua ei saa irti kiskosta. Asennuksessa kupariholkki vedetään kiskoon 19 mm reiän läpi, jolloin holkin tinapäällystetty kuparimateriaali liukuu reiän seinämää vasten täyttäen kaikki reunat ja epätasaisuudet, jolloin tina sovittaa kuparin ja teräksen sähköisesti toisiinsa.

REFERENSSEJÄ

- Suomen rataverkko vuodesta 1998 lähtien
- Saksan Rautatiet (DB Bahn)
- Muut Euroopan suurimmat rautatieyhtiöt
- Eurotunneli

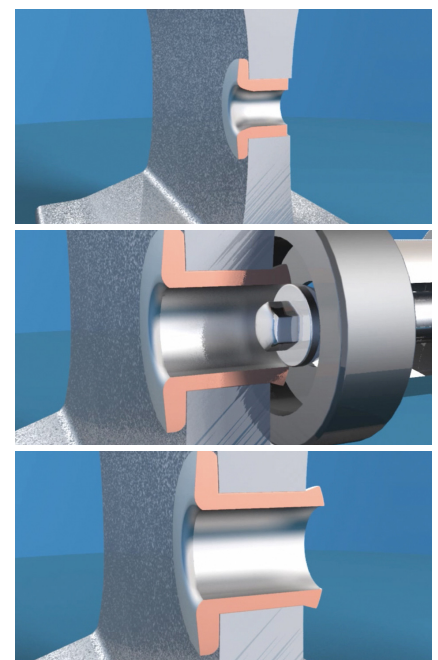

AR60D MAADOITUSLIITIN - YKSIPUOLINEN

Maadoituskäytössä liittimeen voidaan liittää
1 johdin/suunta eli yhteensä 2 johdinta/liitin.



AR60D pakkauksen sisältö:

- Tinattu kupariholkki
- Sateenvarjo-teräspultti M12 (AISI304L, sinkitty)
- Itselukkiutuva mutteri M12 (ruostumaton teräs A3P)
- Aluslaatta M12 (ruostumaton teräs A2, halkaisija 24/13mm)

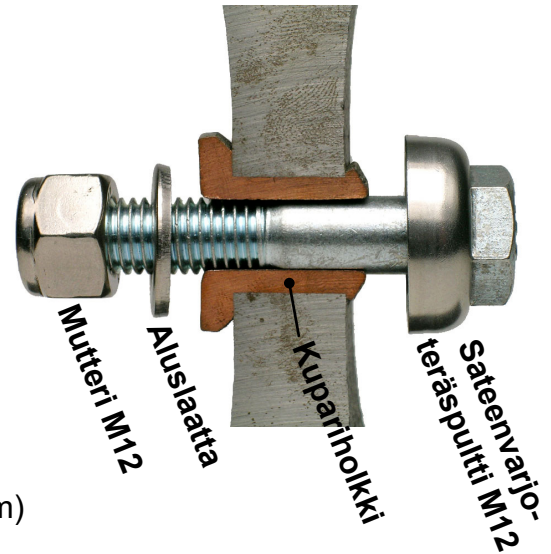

AR260D MAADOITUSLIITIN - KAKSIPUOLINEN

Maadoituskäytössä liittimeen voi asentaa
1 johdin/suunta molemmille puolille kiskoa eli
yhteensä 4 johdinta/liitin.

Asennettaessa kupariholkki "niittautuu" kiskoon ja
vastakappaleen sisäpuolista kartiota vasten ja liitos
pysyy kiskossa ilman ulkopuolista puristusta myös
ilman pulttia.



AR260D pakkauksen sisältö:

- Tinattu kupariholkki
- Kupariholkin vastakappale
- M12x70 teräspultti (A2-70, sinkitty)
- Itselukkiutuva mutteri M12 (ruostumaton teräs A3P)
- 2 kpl aluslaattoja M12 (ruostumaton teräs A2, halkaisija 24/13 mm)

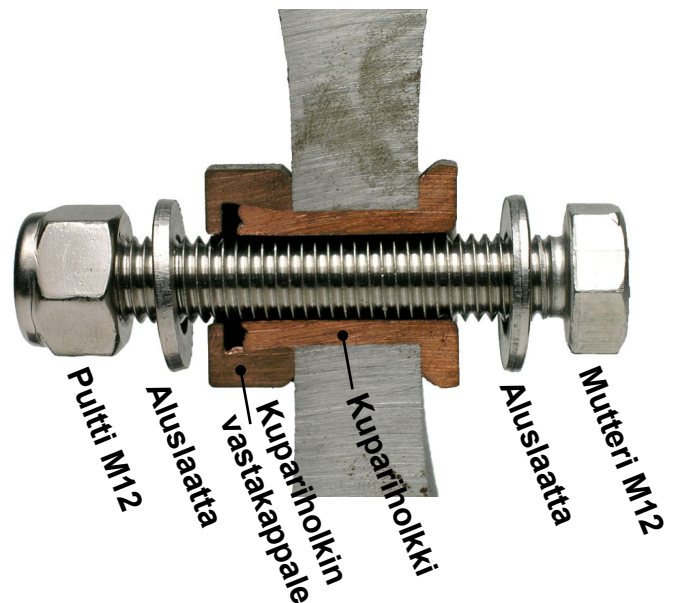

Katso kiskoliittimien asennustyökalut sivulla 8:

- hydraulivetimet
- momenttiavain

HTEP ASENNUSTYÖKALU MAADOITUSLIITTIMILLE



Käsitoiminen hydraulivetotyökalu kiskoliittimien asentamiseen. Toimitetaan teräsisessä kuljetuslaukussa. Asennusvoima 55 kN, paino 3 kg.

MOMENTTIAVAIN



Momenttiavain kiskoliittimen pultin kiristämiseen oikeaan momenttiin. Momentti säädetään kahvaa pyörittämällä 1 Nm asteikon tarkkuudella.

TWC20.100-38 momenttiavain

- Säätoväli 20-100 Nm
- 3/8" standardikiinnitys
- Paino 1,3 kg

B1300TEP-PAKETTI: AKKUKÄYTTÖINEN MAADOITUSLIITTIMIEN ASENNUSTYÖKALU

B1300PL HYDRAULIPUMPPU

- Tuottopaine 700 bar
- Paino 5,8 kg
- Li-Ion akku 18 V 5,2 Ah



Akkukäyttöinen hydraulivetotyökalu kiskoliittimien asentamiseen. Samaan pumppuun voidaan vaihtaa erilaisia puristus- ja katkaisuhydraulipäitä.

Toimituspaketti sisältää seuraavat kuljetuslaukussa:

- B1300PL hydraulipumppu + RHTEP-hydraulivedin
- 2 kpl akkuja
- Verkkovirtapikalaturi
- 2 kpl OG13.2 vetimiä
- CAL19.20 mittatulkki
- HTEP/AR260 sovitin AR60D ja AR260D-liittimille
- Olkahihna



B500 JA B500ND PURISTUSPIHDIT



C-liittimet max. 70 mm²
Kaapelikengät max. 300 mm²
Katso lisätiedot s. 29-30



HT51 PURISTUSPIHTI

C-liittimet max. 70 mm²
Kaapelikengät max. 240 mm²

- Paino 2,8 kg
- Työkalun pää kääntyy 180°
- Puristusvoima 50 kN



CEMBRE KAAPELIKENGÄT JA C-LIITTIMET RATAYMPÄRISTÖÖN

Suomen rataverkkoon hyväksytyt kaapelikengät liitettäväksi kiskoliittimiin. Kiskoliittimen pultti: M12.

Myös muille johtimille - Kysy lisätietoa.

Tuotekoodi	Kuvaus
2510	25 mm ² M10 pitkäkaulainen kuparikaapelikengä
2512	25 mm ² M12 pitkäkaulainen kuparikaapelikengä
5010	50 mm ² M10 pitkäkaulainen kuparikaapelikengä
5012	50 mm ² M12 pitkäkaulainen kuparikaapelikengä

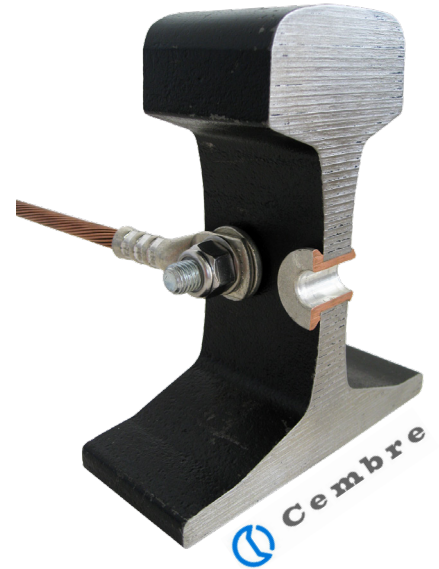

C-liittimet (lisää C-liittimiä s. 37)

C-liitin	Poikkipinta (mm ²)	
	Suora	Haara
C16-C16	16	16-1,5
C25-C25	25	25-16
C50-C25	50	25-4
C50-C50	50	50-35
C70-C25N	70-63	25-1,5



Kuvassa 50/25 mm² liitos C50-C25 liittimellä.

MB52-50 KATKAISULEUAT

- Max. katkaisuhalkaisija 11 mm kuparille/teräkselle
- Sopii HT51, B51, RH50 ja B500 työkaluihin



50 MM² TERÄS-KUPARI-MAADOITUSJOHDIN



Teräs-kupari-maadoitusjohdin omaa vähäisen resistanssin, hyvän oikosulkuvirtakestoisuuden ja lujan murtolujuuden.

- Teräskuparijohdin vähentää varkauksia seuraavien ominaisuuksien ansiosta:
- näyttää ja vaikuttaa teräkselle (magneettinen)
 - pieni jätemetalliarvo

POLTTOMOOTTORI KISKOPORAKONEET

LD-4P (UUSI MOOTTORI)

Uusi tehokkaampi nelitahtikone

- Porauskapasiteetti Ø 7-40 mm
- Paino 20,3 kg

Honda GX50 nelitahtikone:

- Kuutiotilavuus 47,9 cm³
- Teho 1,47 kW @ 7000 rpm
- Käynnistys vetonarulla
- Automaattinen keskipakokytkin

LD-1P-ECO

Tehokas 2-tahtikone

- Porauskapasiteetti Ø 7-40 mm
- Paino 18,9 kg
- Pyörimisnopeus ilman kuormaa 270 rpm

Kawasaki kaksitahtikone:

- Kuutiotilavuus 45,4 cm³
- Teho 1,4 kW @ 7500 rpm
- Polttoaine 2% öljybensiinisekoitus
- Käynnistys vetonarulla
- Automaattinen keskipakokytkin



KISKOPORAKONEPAKETIN MUKANA TOIMITETTAVAT TARVIKKEET

- **DBG-F2 kiinnitysvarsi pikakahvalla**, jolla porakone kiinnitetään kiskoon ylhäältä päin.
- **Ohjurit** jäähdytysjärjestelmän aukaisemiseen putkiporanterien kanssa
- **Avartaja DPE** jäähdytysjärjestelmän aukaisemiseen APE-sovitimien kanssa erikoiskierreterille Ø 9-12 mm
- **Suutin ARE** jäähdytysnesteen ulkoista käyttöä varten. Sopii suoraan SR5000 leikkuunestekannun letkuun.
- **Kiinnitysruuvit** poranterien kiinnittämiseksi akselille ja kiskosovitteiden kiinnittämiseksi etulevyyn
- **Perustyökälu** porakoneen huoltoon ja käyttöön
- **Polttoaineensekoitussuhteen mitta-astia (vain 2-tahtikone)**
- **100 ml vaihteistoöljyä** alennusvaihteiston ensiöljyn vaihtoon
- **SR5000 5 litran leikkuunestekannu**

LD-16B-RP AKKUKÄYTTÖINEN KISKOPORAKONE



LD-16B-RP

- Porauskapasiteetti Ø 7-34 mm
- Paino akun kanssa 19,2 kg
- Pyörimisnopeus ilman kuormaa 260 rpm
- Sade-/roiskevedenkestävä (Tiiveysluokitus IP44M)
- Li-Ion akut 36 V 8,0 Ah
- Akun kesto n. 50 reikää 19 mm terällä



1. Ei tarvetta polttoaineille tai verkkovirrälle.
2. Ei pakokaasuja. Voidaan käyttää tunneleissa.
3. Matala melutaso mahdollistaa yötyöskentelyn kaupunkiympäristössä.
4. Pienet värinäarvot.
5. **Innovatiivinen porausnopeuden ilmaisun opastaa käyttäjää poraamaan optimaalisella nopeudella. Näin terät ja akut kestävät pidempään.**
6. **Led-valot** valaisevat porauspaikan.
7. Porakoneeseen kiinnitettävä akku helpottaa porakoneen käyttöä (ei erillistä akustoa).
8. Käyttökytkin, joka estää koneen tahattoman käytön.
9. Putkiporanterien nopea kiinnitys: Weldon-kiinnitys ja **työnnä & käännä -pikalukitus**.
10. **Pikalataus: 45 min** tyhjän akun lataaminen täyteen.
11. Porakoneessa on jäähdytys-/voitelujärjestelmä.

Järjestelmä koostuu porakoneen sisäisestä leikkuunestekanavasta ja erillisestä pumpattavasta painesäiliöstä, jonka letku liitetään porakoneeseen pikaliittimen avulla. Putkiporanterää käytettäessä leikkuunestekana avautuu automaattisesti kun terä painetaan kisko vasten, jolloin leikkuuneste purkautuu putkiporanterän läpi suoraan porattavaan reikään.

KISKOPORAKONEIDEN SÄILYTSLAATIKOT



VAL-LD
teräslaatikko
kiskoporalle ja
VAL MPA tarvikke-
kotelolle



VAL-LD-SR
teräslaatikko
kiskoporalle, leik-
kuunestekannulle
ja tarvikkekotelolle



VAL-MPA
teräskotelo
tarvikkeille



VAL-P24
muovikotelo
kiskoporalle ja
tarvikkeille
(sisällä lokeroita)

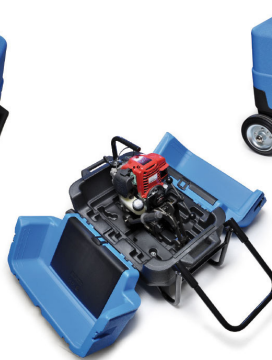

VAL-P24-CS
pyörällinen muovikotelo
kiskoporalle ja tarvikkeille
(sisällä lokeroita)

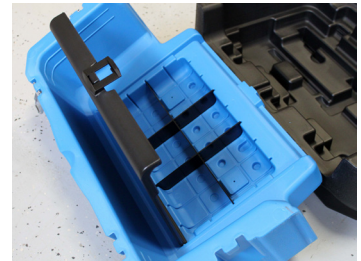

Muovikoteloiden
tarvikelokerot kannen
alla molemmilla laidoilla



SR5000/P24-CS
teline SR5000-leikkuuneste-
kannulle muovikoteloihin

KISKOSOVITTEET

Kiskosovitteella porakone kiinnitetään kiskoon oikeaan korkeu-
teen neutraaliakselille rautatiestandardien mukaisesti:

- 60E1-kiskolle **MPAF-UIC60** kiskosovite ($76,25 \pm 0,5$ mm)
- 54E1-kiskolle **MPAF-UIC54** kiskosovite ($70 \pm 0,5$ mm)
- 60E1- ja 54E1-kiskoille **KPAF-54E1/60E1**-kääntösovite
(sama sovite sopii molemmille kiskoille)
- K43-kiskolle: **MPAF-S41** kiskosovite ($60,5 \pm 0,5$ mm)
- **MPDU** korkeussäädettävä yleissovite

Myös muita porauskorkeuksia. Kysy näistä.

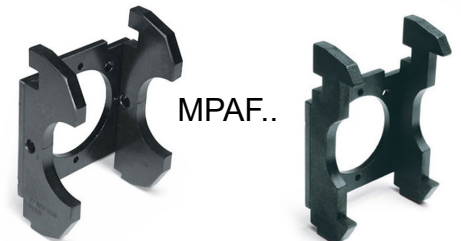

MPAF..



KPAF-54E1/60E1



MPDU

PORAUSJIGIT

MRF-SR-SFA porausjigi akselinlaskijoille

Porausjigillä voidaan porata seuraavat reikävälit:

- 2 reikää 145 mm etäisyydellä (Tiefenbach)
- 2 reikää 270 mm etäisyydellä (Siemens)
- 3 reikää 148 mm etäisyydellä (Thales)

Lisäksi tarvitaan SR...-sovite kiskon/porauskorkeuden mukaan sekä SR-SKI pohjalevy, johon SR...-sovitteet kiinnitetään:



SR...-sovitteita löytyy seuraavia:

60E1-kiskolle

- SR-UIC60-68 (68,0 mm kiskon pohjasta)
- SR-UIC60-74 (74,0 mm kiskon pohjasta)
- SR-UIC60-85 (85,0 mm kiskon pohjasta)
- SR-UIC60-85,5 (85,5 mm kiskon pohjasta)

54E1-kiskolle

- SR-UIC54-63 (63,0 mm kiskon pohjasta)
- SR-UIC54-68 (68,0 mm kiskon pohjasta)
- SR-UIC54-72,5 (72,5 mm kiskon pohjasta)

K43-kiskolle

- SR-S41-62,5 (62,5 mm kiskon pohjasta)

Kysy muita porauskorkeuksia.

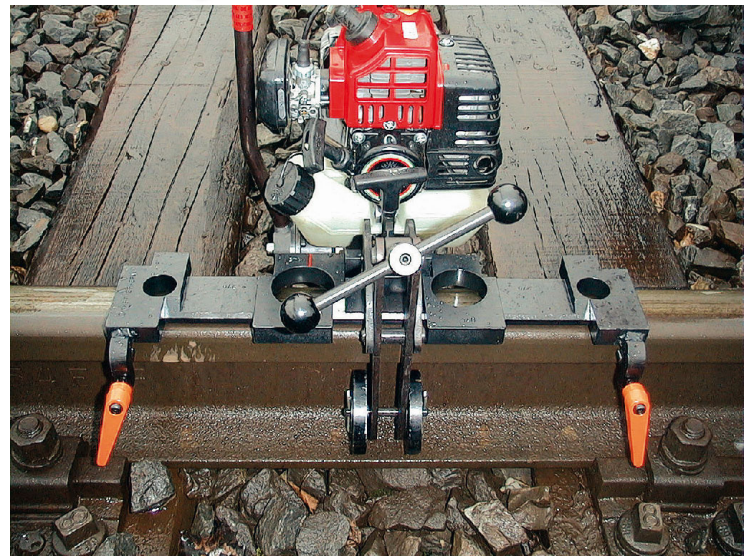
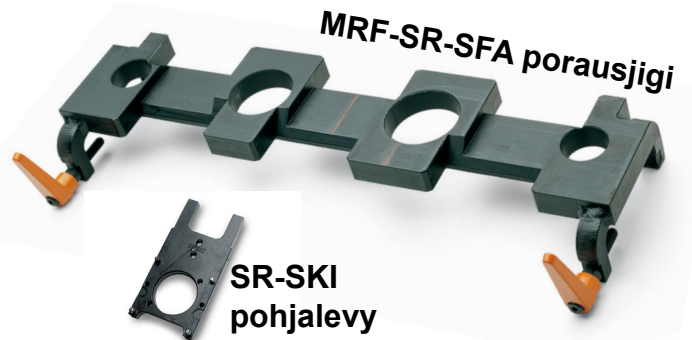

MRF-U500-S säädettävä porausjigi

500 mm asteikko, jonka mukaan voidaan porauskohdat säätää lukituspalikoilla. Asteikko alkaa jigin päästä.

MRF-U300-S säädettävä porausjigi

300 mm asteikko, jonka mukaan voidaan porauskohdat säätää lukituspalikoilla. Asteikko jigin keskellä.

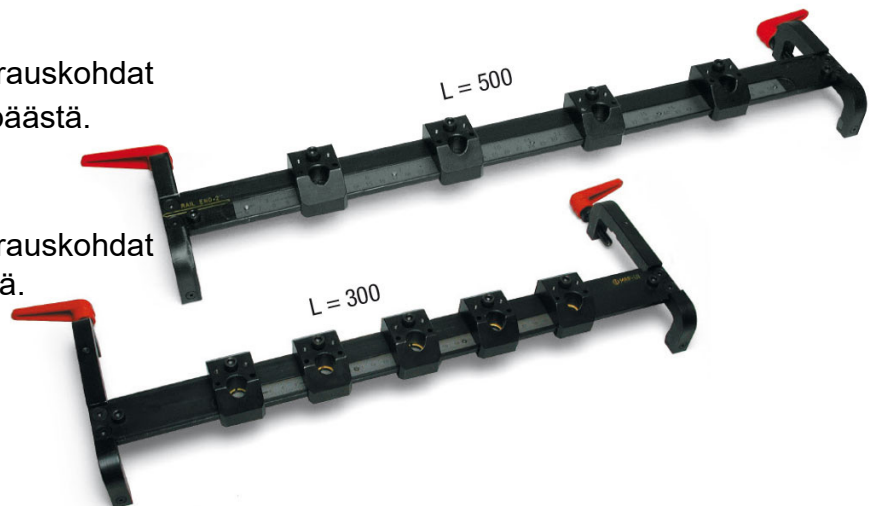

TARVIKKEET RAITIOTIELIIKENTEELLE

DBG-LF2 pitkä kiinnitysvarsi kiskoporalle

Pitkä varsi mahdollistaa kiskoporan kiinnittämisen urakiskoihin kummaltakin puolelta.

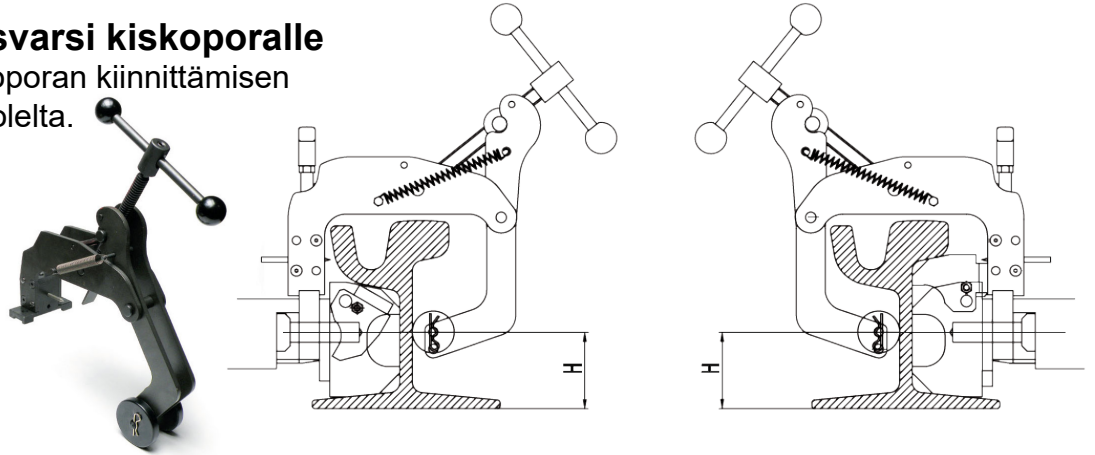

MPAF-RI60N kiskosovite

59R1, 59R2, 60R1 ja 60R2 urakiskoille. Sopii molemmille puolille kiskoa käännettävän yläosan ansiosta.

Porauskorkeus kiskon pohjasta 73 mm ± 0,5 mm.



MPAF-50UNI kiskosovite

50E5 ja 49E1 vignole-kiskoille.

Porauskorkeus kiskon pohjasta 62,5 mm ± 0,5 mm.



MPAS-RI60N kiskosovite

60R2 urakiskolle vedenpoistoreikien pystyporausta varten. Vain akku- tai 2-tahtikiskoporalle.

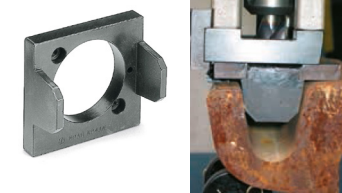

Pitkät putkiporanterät Ø 14-33 mm

- Poraussyvyys 50 mm

- Kestävä kitkaa vähentävä titaaninitridipinnoite

Esim.

19 mm terä: malli CY190L, ohjuri PPL2

24 mm terä: malli CY240L, ohjuri PPL2



Kiskomaadoitusliittimet urakiskoille

Kiskoille, joiden varren paksuus 12-14 mm, esim. 53R1, 60R1, 60R2:

AR60N maadoitusliitin, yksipuolinen

AR260N maadoitusliitin, kaksipuolinen

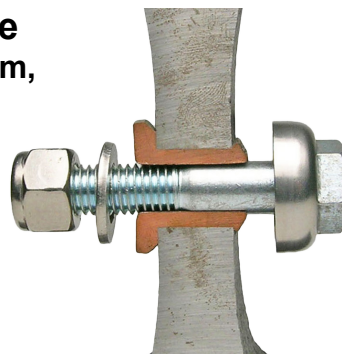

Asennustyökalut sivulla 8.

CEMBRE PUTKIPORANTERÄT 13-33 mm

Cembre putkiporanterillä porataan nopeasti tarkkoja kerralla loppuun tehtäviä reikiä. Poranterissä on erittäin kestävä kitkaa vähentävä titaaninitridi-pinnoite (TiN), jonka ansiosta terä kestää pidempään ja porausjäljestä tulee tarkempi. Cembre kiskoporakoneiden automaattinen voitelujärjestelmä pienentää kitkaa ja estää lämmönmuodostumisen porauksen aikana.



CY190 putkiporanterä + PP2 ohjuri

Halkaisija (mm)	Lyhyt putkiporanterä	Ohjuri
13	CY130	PP1
13,5	CY135	
14	-	
16	CY160	
17	CY170	PP2
17,5	CY175	
18	CY180	
19 (kiskomaadoitus)	CY190	
20	CY200	
21	CY210	
22	CY220	
23	CY230	
24	CY240	
25	CY250	
26	CY260	
27	CY270	
27,5	CY275	
28	CY280	
29	CY290	
30	CY300	
31	CY310	
32	CY320	
33	CY330	

Lyhyen putkiporanterän porausvyvyys 25 mm.

UUTENA OMINAISUUTENA TERÄN PIKAKIINNITYS:

Terä työnnetään paikalleen ja lukitaan kiertämällä 1/4 kierrosta myötäpäivään. Pikakiinnitys vaatii yhteensopivan Cembre kiskoporakoneen. Cembren kaikissa uusissa kiskoporakoneissa on pikakiinnitys terille. Poranterissä on pikakiinnityksen lisäksi myös perinteinen Weldon-kiinnitys, jolla terä kiristetään istukkaan kahdella ruuvilla.

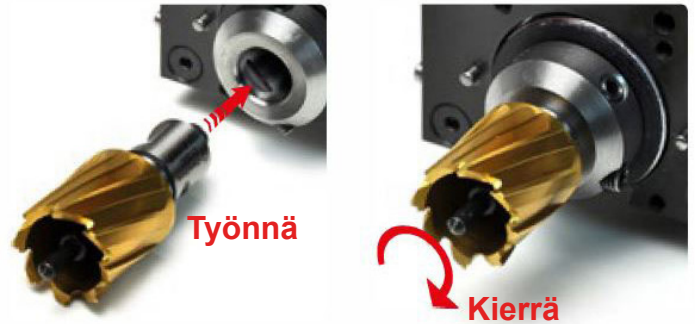

Saatavilla myös pitkiä putkiporanteriä 50 mm porausvyvydellä.

Esim. 19 mm terä mallia CY190L.

LEIKKUUNESTEET

VASCO-5000-SP leikkuuneste 3 litraa

Biohajoava, kasvisöljypohjainen.

Sekoitetaan veteen 5-10 % seossuhteessa.



ADDITIVE-V11 pakkaseste 3 litraa

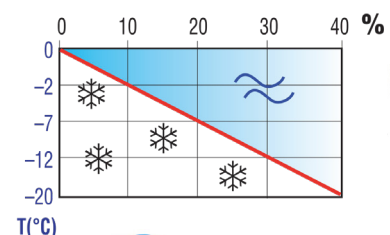

Sekoitetaan leikkuuneste-vesi-seokseen.

Esim. -7°C asteessa 20 % suhteessa.



CEMBRE ERIKOISKIERRETERÄT 7-22 mm

Cembre erikoiskierreterien käyttö takaa porauksen onnistumisen. Poranterissa on erittäin kestävä kitkaa vähentävä titaaninitridi-pinnoite (TiN), jonka ansiosta terä kestää pidempään ja porausjäljestä tulee tarkempi.

Halkaisija (mm)	Erikoiskierreterä	Sovitin	Avartaja
7	PE70	APED 70	Ilman DPE-avartajaa
8	PE80	APED 80	
9	PE90	APE 90	DPE 
9,5	PE95	APE 95	
10	PE100	APE 100	
12	PE120	APE 120	
13 z)	PE130	APED 130	Ilman DPE-avartajaa
13,5	PE135	APED 135/165	
14	PE140		
15	PE150		
16	PE160		
17	PE170	Ilman sovitinta	DPE 
18	PE180		
19	PE190		
21	PE210		
22	PE220		

z) Akselinlaskijoille



APED 135/165

APED-sovitinimet ovat APE-sovitinimen ja DPE-avartajan yhdistelmiä. Käytettäessä APED-sovitinta ei tarvita DPE-avartajaa.

APE-sovitimien kanssa tarvitaan DPE-avartaja.

DPE-avartaja aukaisee kiskoporakoneen jäähdytys-/voitelukanavan.

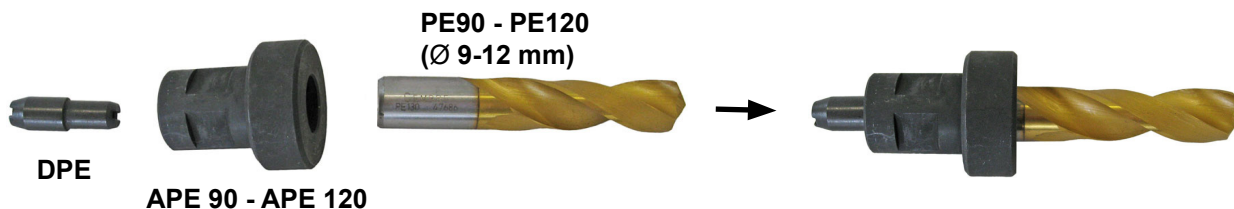

DPE

APE 90 - APE 120

PE90 - PE120
(Ø 9-12 mm)

DPE

PE170 - PE220
(Ø 17-22 mm)

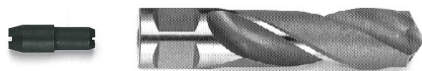

17 mm ja suuremmat kierreterät sopivat suoraan kiskoporakoneeseen. Käytä vain DPE-avartajaa.

SFK150 JOHTIMEN KISKOKIINNIKE 60E1 KISKOLLE

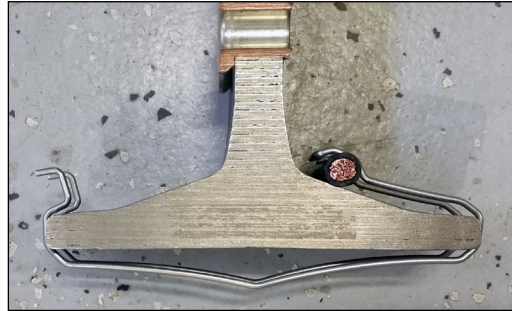
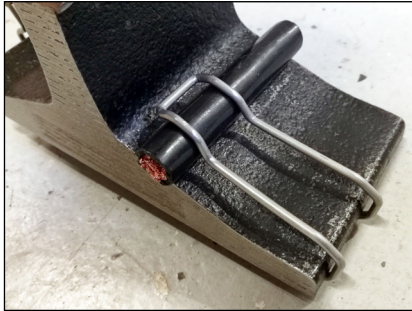

60E1 kiskon jalkaan kiinnitettävä klipsi johtimille halkaisijaltaan max. 22 mm (sopii esim. 25 ja 50 mm² johtimille). Kiinnike työnnetään paikalleen kiskon sivusta jalan ali, jolloin se puristaa johtimen tukevasti kiskoa vasten.

LIITINSUOJA AR60D JA AR260D LIITTIMILLE

Suojaamaan kaapelikenkää mekaaniselta rasitukselta, esim. talvella lakaisukoneelta

PRC1 jälkiasennettava liitinsuoja myös kaksipuoleisena AR260D-kiskoliittimelle.

Liitinsuoja asennetaan kiskoon kahdella kiinnikkeellä. Kiinnikkeet tulevat kiskon alle jalan reunoihin kiinni ja kiristetään kiinni pulteilla.

PRC1 pakkauksen sisältö:

- Liitinsuoja (mitat: 150x80x132 mm)
- 2 kpl kiinnikkeitä pulteineen



Kiinnitys kiskoon tapahtuu alta päin kahdella kiinnikkeellä.

LIITINSUOJA AR60D MAADOITUSLIITTIMELLE

Suojaamaan kaapelikenkää mekaaniselta rasitukselta, esim. talvella lakaisukoneelta



ADB1 liitinsuoja asennetaan AR60D kiskoliitosta tehtäessä.

Liitinsuoja sijoitetaan kiskon ja AR60D kiskoliitoksen kuparipuslan väliin. Kun kuparipusla vedetään kiskoon kiinni, liitinsuoja on pysyvästi kiinni. Liitinsuoja on kaksiosainen. Pohjaosa, joka kiinnitetään AR60D kiskoliitokseen ja suojakansi, joka kiinnittyy pohjaosaan pulilla.

ADB1 pakkauksen sisältö:

- AR60D kiskoliitin
- 2-osainen liitinsuoja

AJOLANKATYÖKALUT

AJOLANGAN KATKAISU

Hydraulitoimisilla katkaisutyökaluilla ajojohtimen katkaisu on helppoa, nopeaa ja katkaisujäljestä tulee erittäin siisti ja kohtisuora. Ajolangan poikkipinnan mukaan työkalulle tarvitaan leukasarja, jonka väliin ajolanka puristetaan. Katkaisuterä katkaisee ajolangan leukasarjaa vasten erittäin siististi.

B500-TFC

Akkukäyttöinen ajolankaleikkuri.

Työkalu toimitetaan 2 akun, akkulaturin ja kantohihnan kanssa muovisessa kuljetuslaukussa, jossa on myös säilytyspaikat leukasarjojen säilytykseen.

- Mitat pituus 298 mm
leveys (sis. kahvan) 93 mm
korkeus (sis. kahvan) 382 mm
- Paino 5,0 kg
- Li-Ion akut 18 V 5,2 Ah



RH-TFC

RH-TFC katkaisupää voidaan liittää 700 barin paineen tuottavaan hydraulipumppuun.

Katso hydraulipumput s. 32-33.

Maksimi käyttöpaino 700 bar

- Mitat pituus 196 mm
leveys (kahva kiinni) 159 mm
leveys (kahva auki) 257 mm

Paino 3,1 kg



B500ND-TFC

Akkukäyttöinen ajolankaleikkuri.

Työkalu toimitetaan 2 akun, akkulaturin ja kantohihnan kanssa muovisessa kuljetuslaukussa, jossa on myös säilytyspaikat leukasarjojen säilytykseen.

- Mitat pituus 392 mm
leveys 79 mm
korkeus (sis. kahvan) 126 mm
- Paino 3,5 kg
- Li-Ion akut 18 V 2,0 Ah



HT-TFC

Käsitöiminen katkaisutyökalu.

Toimitetaan muovisessa laukussa.

Maksimi työskentelypaino 600 bar

- Mitat: pituus 373 mm
leveys (sis. kahvan) 159 mm
korkeus (sis. kahvan) 257 mm

Paino 3,6 kg



Tavallisen leikkurin katkaisujälki



Cembre ajolankaleikkurin katkaisujälki

Leukasarjat ajolangoille

- | | |
|---------------------|------------|
| 80 mm ² | MFC-AC 80 |
| 100 mm ² | MFC-AC 100 |
| 120 mm ² | MFC-AC 120 |



AJOLANGAN SUORISTUS

MEKAANINEN AJOLANGAN SUORISTUSLAITE MSGW

Cembre on kehittänyt rautatiesovelluksiinsa MSGW mekaanisen uritettujen ajolankojen suoristuslaitteen. Käsitöiminen MSGW suoristaa helposti ajolankoja poikkipinnoiltaan 80, 100 ja 120 mm².

Paino 6,8 kg

Mitat:

- Pituus 431 mm
- Leveys 234 mm
- Korkeus
min. 289,5 mm
max. 297 mm

Materiaalit:

- Runko alumiiniseos
- Kahvat päällystetty teräs
- Pyörät karkaistu erikoisteräs



AJOLANGAN SUORISTUSLEUAT

Suoristusleuat sopivat ECW-H3D puristuspään kanssa käytettäväksi. Suoristusleuoilla voidaan korjata ajolangan paikoittaiset epämuodostumat ja vääntymät yhdellä puristuksella.

AJOLANKA

100 mm² AC100 - EN50419

120 mm² AC120 - EN50419

OIKOMISLEUAT

MSGW 100-3D

MSGW 120-3D

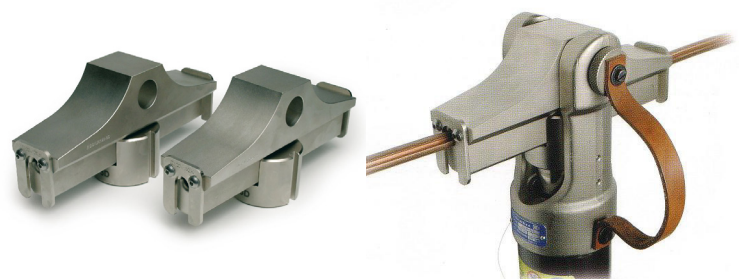

Suoristusleuat kiinnitettynä ECW-H3D puristuspäähän.

ECW-H3D PURISTUSPÄÄ

Puristuspää sopii 700 bar hydraulipumpulle. Lisävarusteena puristuspäähän saa AU230-130D -adaplerin, jonka avulla voidaan käyttää samoja puristusleukoja kuin muissa 130 kN:n työkaluissa. Työkalu toimitetaan metallisessa kotelossa.

- | | |
|---------------------|--------------------------|
| Puristusvoima | 230 kN |
| Max. käyttöpaine | 700 bar |
| Mitat | 290 / 120 mm |
| Paino | 5,2 kg |
| Liittimien puristus | 10 - 630 mm ² |



 **Cembre**

AD-GW TYÖPIDIN AJOLANGAN JATKAMISEEN

AD-GW työpitimellä kohdistetaan jatkettavien ajolankojen päät yhteen tarkasti ja turvallisesti. AD-GW auttaa pitämään ajolangat oikeassa asennossa lähellä toisiaan, jotta jatko saadaan asennettua paikalleen. AD-GW nopeuttaa ja helpottaa ajolankojen jatkamista. AD-GW työpitimessä on koukut molemmissä päissä, joilla se kiinnitetään vinsseihin kiinni.

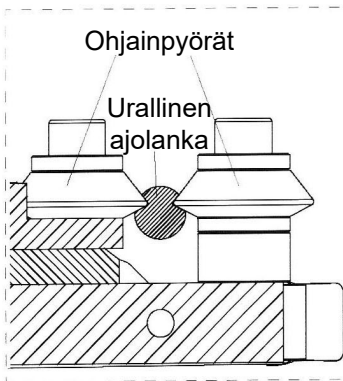

HC-GW vääntötyökalulla voidaan vääntää ja ohjata ajolankaa jatkoa asennettaessa.

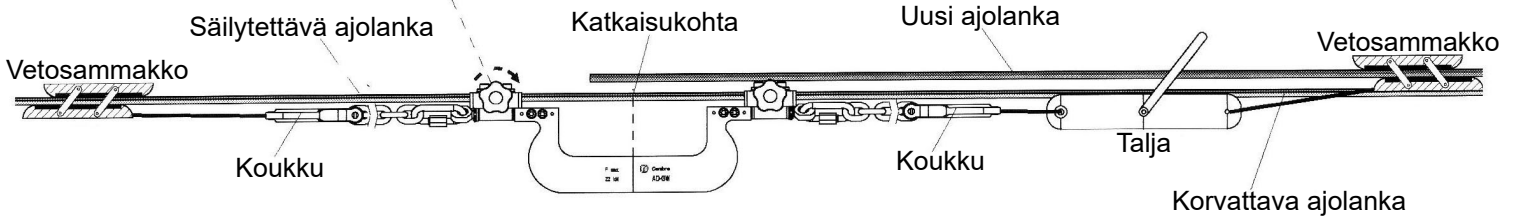
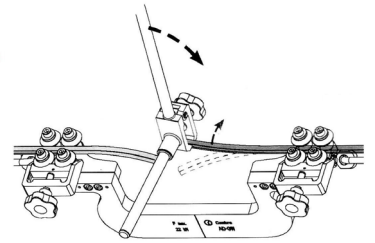
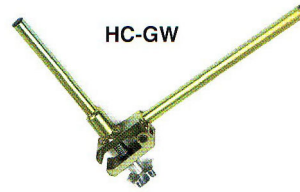

FTGW AJOLANKAJATKO



Jatkolla voidaan liittää ajolangat yhteen ilman ajolankojen hiomista. Jatko soveltuu erinomaisesti kuluneen ja uuden ajolangan yhteenliittämiseen. Jatko tasaa kuluneen ja uuden ajolangan välisen korkeuseron ja siten takaa yhtenäisen ja tasaisen kulun virroittimelle. Jatko voidaan ripustaa kiinnitysrenkaasta. Jatko toimii moitteettomasti 180 km/h nopeuksiin asti. DB Ag on hyväksynyt FTGW100 jatkon 200 km/h nopeuksiin asti.

AJOLANKA

100 mm²
120 mm²

JATKO

FTGW100
FTGW120

FTGW120 jatkolla voidaan liittää myös 100 mm² ja 120 mm² ajolangat yhteen.

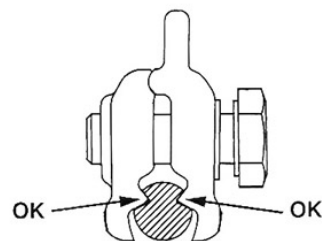
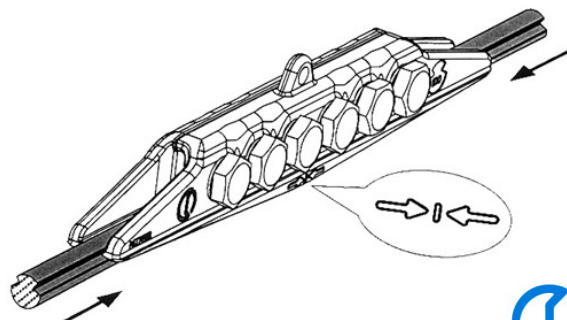

CEMBRE ISKUMUTTERINVÄÄNTIMET

Cembren valmistamat iskuvääntimet on suunniteltu mutterien ja pulttien kiristämiseen ja aukaisuun rauta-teillä, rakennus-, öljy-, ja kaivosteollisuudessa sekä telakoilla.

AKKUKÄYTTÖINEN VÄÄNNIN NR-25B

Akkukäyttöinen iskumutterinväännin on käytännöllinen vaihtoehto polttomoottorikäyttöisille iskumutterinvääntimille.

Iskumutterinväännin toimii kahdella rinnakkaisella Li-Ion akulla, jotka ovat sateelta suojassa tiiviin kannen alla. Mukana toimitettava kaksoislaturi lataa molemmat akut samanaikaisesti täyteen 90 minuutissa.

Iskuvääntimessä on hiiliharjaton moottori, joka on tehokas ja huoltovapaa. Integroidut led-työvalot valaisevat vääntimen hylsyn alueen yöllä ja tunneleissa.

NR-25B iskumutterinväännin toimitetaan kahden akun, akkulaturin ja hylsyjen kiinnityssokkien kanssa.



Tekniset tiedot:

Max. vääntömomentti	2700 Nm
Akut	2x Li-Ion 36V 6,2Ah
Tiivisyysluokitus	IP44M (sadevedenkestävä)
Hylsyn kiinnitys	25,4 mm (1")
Mitat	728x437x307 mm
Paino akun kanssa	20,5 kg

Yksinkertainen

Intuiitiivinen käyttöpaneeli näytöllä, momentin- ja suunnanvalitsimella



LiHD akut

Väännin toimii kahden rinnakkaisen Li-Ion akun (36V 6,2Ah) avulla

Huoltovapaa moottori

Hiiliharjaton sähkömoottori on huoltovapaa

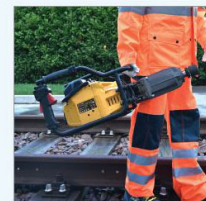

Helppo kuljettaa

Tasapainoinen muotoilu ja kehikko helpottavat kantamista



Sadevesitiivis

IP44M-luokitus takaa turvallisen työskentelyn sateessa



Vaaka- ja pystykäyttö

Vääntimestä löytyy kahdet painikkeet sekä vaaka- että pystysuuntaista käyttöä varten



Sopii raskaaseen käyttöön

Puhallinjähdytys pitää työkalun sisäisen lämpötilan sallituissa arvoissa



Vähäinen tärinä

Moottoriyksikön ja kahvan välissä on tehokas tärinävaimennus



Led-työvalot

Tehokkaat valot mahdollistavat yö- ja tunnelityöskentelyn



2700 Nm max. vääntö

POLTTOMOOTTORI- KÄYTTÖINEN VÄÄNNIN NR-11P **2500 Nm!**

Laitteen max. vääntömomentti on 2500 Nm. Kiristämiseen on matalat momentinasetukset 1-2-3 ja korkeat asetukset 4-5 irroittamiseen.



Tekniset tiedot:

Max. vääntömomentti	2500 Nm
Pultin max. halkaisija	33 mm
Hylsyn kiinnitys	25,4 mm (1")
Kuivapaino	18,5 kg
Mitat	620x431x270 mm

Kaasupainikkeet kahdessa kohdassa vaaka- ja pystykäyttöä varten

Tehokas 3 kW
2-tahtikone (55 cm³)

5 eri asetusta momentille

Pyörimissuunnan valitsimessa pehmeä suunnanvaihto

Kantokahva toimii samalla kolhulta suojaavana tukirakenteena

Hylsynkiinnitys
25,4 mm (1")

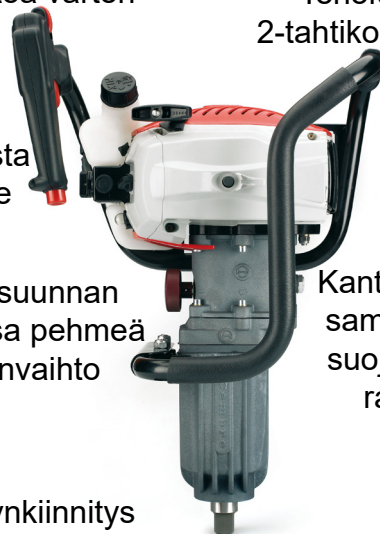

TUKIKÄRRY CS-SD-TA

Tukikärry keventää iskumutterinvääntimien käyttöä kannattelemalla niitä kaasujousitetulla tukivarrella. Tukikärry mahdollistaa ergonomisen työasennon niin pysty- kuin vaakakäytössä.

Säädettävä raideleveys 1000-1700 mm, eristetyt renkaat, 3 osainen -> helppo kuljettaa ja varastoida kuljetuslaatikossa.



HYLSYT

Hylsy W21x28, 1"/21x28 mm -> Vossloh SKI 14 raideruuveille

Hylsy W36, lyhyt, 1"/36 mm -> K43 sidekiskon pulteille

Hylsy WL38, pitkä, 1"/38 mm -> K43 sidekiskon pulteille

Hylsy WL41, pitkä, 1"/41 mm -> 54E1 ja 60E1 sidekiskojen pulteille

Hylsy W46, lyhyt, 1"/46 mm -> 60E1 eristysjatkoksen pulteille

Myös muita kokoja!



CEMBRE ROBOKATTA AUTOMAATTINEN KISKOSAHA

SUORITTAÄ KISKON KATKAISUN ILMAN KÄYTTÄJÄN VÄLITÖNTÄ LÄSNÄOLOA

Katso video Robokatan toiminnasta nettisivuillamme: www.teleinstrument.fi



Automaattisessa katkaisussa käyttäjä voi olla itse katkaisun ajan poissa sahan läheisyydestä ja näin välttää altistumisen seuraaville:

- EI TÄRINÄÄ
- EI HAITALLISTA PÖLYÄ
- EI KIPINÖITÄ
- EI PAKOKAASUJA
- VÄHÄINEN MELU

RDS-14P AUTOMAATTINEN KISKOSAHA

- Moottori: 2-tahtikone, Husqvarna (5,8 kW), 5-vaiheinen ilmansuodatus
- Variaattori keskipakokytkimellä
- Polttoainetankki: 1,25 litraa
- Katkaisulaikka: 350/400 mm (14-16")
- Laikan kiinnitysakseli: 25,4 mm (1")
- Mitat:
 - pituus 815 mm
 - leveys 280 mm
 - korkeus 448 mm
- Paino
 - saha 19 kg
 - tukivarsi 19,8 kg



Kiskosaha RDS-14P varustettuna automaattisella tukivarrella AA-RDS on itsenäisesti toimiva tehokas robottisaha, jonka tuloksena on kohtisuora katkaisujälki automaattisesti. Järjestelmää voidaan käyttää myös manuaalisesti, jolloin tukivarsi kannattelee sahan painoa ja mahdollistaa kohtisuoran katkaisun.

- Nopea, tarkka ja kohtisuora katkaisu automaattisen tukivarren ansiosta
- Säätävä pyörimisnopeus takaa tehokkaan katkaisun, optimoidun kulutuksen ja laikan tasaisen kulumisen
- Metallinen laikansuoja suojaa kipinöiltä ja tarjoaa hyvän näkyvyyden kiskoon
- Kantokahvan teräsrakenne suojaa moottoria
- Automaattinen moottorinsammutus katkaisun lopussa
- Automaattinen hälytys ilmansuodattimen puhdistusta varten
- Kaukosäädin moottorin etäsammuttamiseen (turvavaruste). Normaalisessa katkaisussa kone sammuu itsestään.

AA-RDS AUTOMAATTINEN TUKIVARSI

- Kiskosahan moottorin liikuttamana tukivarsi simuloi kokeneen käyttäjän sahausliikettä.
- Tukeva kiinnitys kiskoon.
- Kiinnikkeessä katkaisukohtaan tarkka merkki.
- Kiskosahan puoli voidaan helposti ja nopeasti vaihtaa ilman kiinnikkeen irrottamista kiskosta
- Voidaan lukita ylä-asentoon kohdistamisen ja käynnistämisen ajaksi.
- Voidaan käyttää myös manuaalisesti.



CEMBRE MANUAALINEN KISKOSAHA

RDS-20P

MANUAALINEN KISKOSAHA

- Moottori: 2-tahtikone, Husqvarna (5,8 kW), 5-vaiheinen ilmansuodatus
- Variaattori keskipakokytkimellä
- Polttoainetankki: 1,25 litraa
- Katkaisulaikka: 350/400 mm (14-16")
- Laikan kiinnitysakseli: 25,4 mm (1")
- Mitat:
 - pituus 815 mm
 - leveys 280 mm
 - korkeus 448 mm
- Paino
 - saha 18 kg
 - tukivarsi 8,5 kg



VAL-RDS

Kuljetuslaukku
RDS-14P kiskosahalle.



SA-RDS

MANUAALINEN TUKIVARSI

- Manuaaliseen katkaisuun. Kätevä esimerkiksi ahtaissa paikoissa kuten vaihteiden läheisyydessä.



SSR1

Katkaisutuki lyhyiden kiskojen katkaisuun.

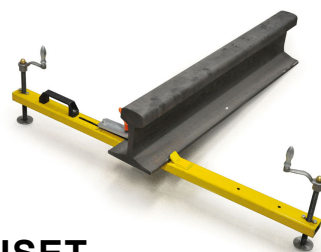

KORKEALAATUISET KATKAISULAIKAT

CRDL4381: 355 x 3,8 x 25,4 mm

CRDL6401: 406 x 4,0 x 25,4 mm



CEMBRE LADATTAVA TYÖVALO

CBL11HD akkutyövalo

- Valoteho 360°: 10 000 / 7500 / 5000 / 2500 / 1000 lm
- Valoteho 180°: 5000 / 3750 / 2500 / 1250 / 500 lm
- Paloaika 1 - 22 h (18 V 5,2 Ah akulla), virtareservi 50 min 1000 lm
- Värintoisto: Ra > 80
- Väriämpötila: 6000 K
- Tehokas 84 W COB LED
- Yhteensopiva Metabo/CAS-akkujen kanssa eli samat akut kuin 18V Cembre työkaluissa
- Tiiviysluokitus IP65 (IP54 akun kannella)
- USB-ulostulo 5V DC 1A, esim. puhelimen lataamiseen
- Mitat 395 x 200 x 212 mm
- Paino 3,7 kg



CEMBRE HYDRAULILEIKKURIT

Cembren akkukäyttöiset hydraulityökalut ovat uudistuneet niin sisältä kuin ulkoa. Leikkurit tarjoavat nopean katkaisun ja enemmän katkaisuja yhdellä akulla. Huolto palvelee toimipisteessämme.

- > **Nopea katkaisu**
- > **LED-työvalot**
- > **USB-portti työkalun tietojen lukua varten**
- > **Pitkäkestoiset Li-Ion akut 18V 5,2 Ah tai 2,0 Ah**
- > **Rungossa pitävä ja suojaava kumipäällyste**



Leikkurit toimitetaan muovisessa tai teräksisessä kuljetuslaukussa kahden akun, verkkovirtalaturin ja olkahihnan kanssa.



Akuissa on varauksen merkkivalot



CEMBRE HYDRAULILEIKKURIT TERÄKSELLE

Teräksen halkaisija (mm)	Alumiinin & (kuparin) halkaisija (mm)	Sopiva työkalu
0 - 16	0 - 25 (23)	HT-TC026, B-TC250ND, B-TC250
Erityisesti harusvajereille, halkaisija max. 25 mm		HT-TC026Y, B-TC250Y
0 - 16	0 - 32	B-TC320ND
0 - 20	0 - 45 (32)	HT-TC041N, B-TC450
0 - 22	0 - 50 (38)	HT-TC055, B-TC550

HT-TC026

Kevyt käsitoiminen leikkuri.

- Max. katkaisuhalkaisija 25 mm
- Paino 3,2 kg



HT-TC026Y

Y-malli sopii erityisesti lujille harusvajereille. Terän kulma on jyrkempi ja katkaisuvoima suurempi kuin HT-TC026 leikkurissa.

- Max. katkaisuhalkaisija 25 mm
- Paino 3,4 kg

HT-TC041N

Käsitoiminen leikkuri. Toimitetaan muovisessa kuljetuslaukussa.

- Max. katkaisuhalkaisija 45 mm
- Paino 5,8 kg



HT-TC055

Järein käsitoiminen leikkuri teräkselle. Toimitetaan muovisessa kuljetuslaukussa.

- Max. katkaisuhalkaisija 55 mm
- Paino 8,3 kg



B-TC250ND

Yhdenkäden kevyt ja pieni akkukäyttöinen leikkuri.

- Max. katkaisuhalkaisija 25 mm
- Paino 3,5 kg
- 18V 2,0Ah Li-Ion akku



B-TC250

Nopea akkukäyttöinen leikkuri.

- Max. katkaisuhalkaisija 25 mm
- Paino 4,7 kg
- Li-Ion akku 18V 5,2Ah



B-TC250Y

Y-malli sopii erityisesti harusvajereille.

- Max. katkaisuhalkaisija 25 mm
- Paino 4,8 kg
- Li-Ion akku 18V 5,2Ah



B-TC320ND - SAKSIMALLI

Akkukäyttöinen leikkuri.

- Max. katkaisuhalkaisija 32 mm
- Paino 4,0 kg
- Li-Ion akku 18V 2,0Ah



B-TC450

Akkukäyttöinen leikkuri.

- Max. katkaisuhalkaisija 45 mm
- Paino 6,7 kg
- Li-Ion akku 18V 5,2Ah



B-TC550

Järein akkukäyttöinen leikkuri teräkselle.

- Max. katkaisuhalkaisija 55 mm
- Paino 8,9 kg
- Li-Ion akku 18V 5,2Ah



CEMBRE HYDRAULILEIKKURIT AL-, CU-, JA TELEKAAPELEILLE

Alumiinin ja kuparin halkaisija (mm)	Sopiva työkalu
0 - 32	B-TC320NDF
0 - 50	HT-TC051, B-TC500, B-TC500ND-SC
0 - 50 kevyesti teräsvahvistetuille ACSR-kaapeleille	HT-TC051Y, B-TC500Y
0 - 65	HT-TC065, B-TC650, B-TC650-SC
0 - 85	HT-TC0851
0 - 95	B-TC950

HT-TC051

Käsitoiminen hydraulileikkuri.

- Max. katkaisuhalkaisija 50 mm
- Paino 4,4 kg



HT-TC051Y

Käsitoiminen hydraulileikkuri kevyesti teräsvahvistetuille johtimille (esim. ACSR) ja telekaapeleille. Toimitetaan kangaslaukussa.

- Max. katkaisuhalkaisija 50 mm
- Paino 4,7 kg



HT-TC065

Käsitoiminen hydraulileikkuri.

- Max. katkaisuhalkaisija 65 mm
- Paino 5,3 kg°



HT-TC0851

Käsitoiminen hydraulileikkuri.

- Max. katkaisuhalkaisija 85 mm
- Paino 6,6 kg



B-TC320NDF - SAKSIMALLI

Akkukäyttöinen leikkuri.

- Max. katkaisuhalkaisija 32 mm
- Paino 4,0 kg
- Li-Ion akku 18V 2,0Ah



B-TC500ND-SC - SAKSIMALLI

Akkukäyttöinen leikkuri.

- Max. katkaisuhalkaisija 52,5 mm
- Paino 3,9 kg
- Li-Ion akku 18V 2,0Ah



B-TC500

Akkukäyttöinen leikkuri.

- Max. katkaisuhalkaisija 50 mm
- Paino 5,8 kg
- Li-Ion akku 18V 5,2Ah



B-TC500Y

Akkukäyttöinen leikkuri kevyesti teräsvahvistetuille johtimille (esim. ACSR) ja telekaapeleille.

- Max. katkaisuhalkaisija 50 mm
- Paino 5,8 kg
- Li-Ion akku 18V 5,2Ah



B-TC650

Akkukäyttöinen leikkuri.

- Max. katkaisuhalkaisija 65 mm
- Paino 6,4 kg
- Li-Ion akku 18V 5,2Ah



B-TC650-SC - SAKSIMALLI

Akkukäyttöinen leikkuri.

- Max. katkaisuhalkaisija 65 mm
- Paino 7,7 kg
- Li-Ion akku 18V 5,2Ah



B-TC950

Suurin akkukäyttöinen leikkuri.

- Max. katkaisuhalkaisija 95 mm
- Paino 7,8 kg
- Li-Ion akku 18V 5,2Ah



CEMBRE HYDRAULIPURISTUSPIHDIT

Cembren akkukäyttöiset hydraulityökalut ovat uudistuneet niin sisältä kuin ulkoa. Puristuspihdit tarjoavat nopeamman puristuksen ja enemmän puristuksia yhdellä akulla. Huolto palvelee toimipisteessämme.

- > Nopea puristus
- > LED-työvalot
- > OLED-näyttö kertoo saavutetun puristusvoiman, akun varaustilan, tehtyjen ja jäljellä olevien puristusten määrän ennen suositeltua huoltoa
- > USB-portti puristustietojen lukua ja dokumentointia varten
- > Pitkäkestoiset Li-Ion akut: 18V 5,2Ah
- > Rungossa pitävä ja suojaava kumipäällyste

Puristusleukojen vaihto nopeaa pikakiinnityksellä



LED-valot puristuspuun ylä- ja alapuolella

Käyttö- ja vapautuspainikkeiden ergonominen sijainti

USB-portti akun alla suojassa

Pitävä ja kulutusta kestävä kumipäällyste tärkeissä kohdissa kuten kahvassa ja kulmissa



OLED-näyttö hipaisukytkimellä kertoo:

- Saavutetun puristusvoiman.
- Akun varaustilan.
- Tehtyjen puristusten lukumäärän ja jäljellä olevien puristusten lukumäärän ennen huoltoa.
- Työkalun mallin ja sarjanumeron.
- LED-valojen asetuksen: päällä tai pois käytöstä.

Akussa on varauksen merkkivalot



Puristuspihdit toimitetaan muovisessa kuljetuslaukussa, jossa on:

- 2 kpl 18V 5,2Ah Li-Ion akkuja
- Verkkovirta-pikalaturi
- Olkahihna
- Säilytyspaikat puristusleuoille
- Käyttöohje sekä puristusohje käyttäjällemme liittimille

CEMBRE HYDRAULIPURISTUSPIHDIT 50-60 kN

Kaapelikengät (mm ²)	C-liittimet (mm ²)	Työkalu
10 - 150	6 - 35	HT45-E
10 - 240	6 - 70	HT51
10 - 300	6 - 70	B500ND, B500
10 - 400	6 - 185	HT131..., B1350..., B1300...

HT45-E

C-liittimet max. 35 mm²

Kaapelikengät max. 150 mm²

Erittäin kevyt käsitoiminen puristustyökalu. Kahvan palautusjousen ansiosta pumppaaminen onnistuu yhdellä kädellä, jolloin toinen käsi jää vapaaksi liittimen kohdistamiseksi leukojen väliin. Yksinopeuksinen puristus. Työkalu toimitetaan muovisessa kuljetuslaukussa, jossa on säilytyspaikat 20 puristusleukaparille.

- Paino 2,0 kg
- Työkalun pää kääntyy 180°
- Puristusvoima 50 kN



B500ND

C-liittimet max. 70 mm²

Kaapelikengät max. 300 mm²

Pieni, kevyt ja tasapainoinen puristustyökalu, mutta kuitenkin samalla puristusvoimalla kuin isompi B500-malli. Työkalu toimitetaan muovisessa kuljetuslaukussa, jossa on säilytyspaikat 9 puristusleukaparille.

- OLED-näyttö (katso. s. 29)
- Automaattinen palautus puristuksen jälkeen.
- Li-Ion akku 18V 2,0Ah
- Paino 3,2 kg
- Työkalun pää kääntyy 180°
- Puristusvoima 60 kN



HT51

C-liittimet max. 70 mm²

Kaapelikengät max. 240 mm²

Kaksinopeuksinen toiminta: leukojen lähestymisvaihe on nopea, mutta puristuksen alkaessa nopeus muuttuu automaattisesti hitaammaksi ja tehokkaammaksi. Työkalu toimitetaan muovisessa kuljetuslaukussa, jossa on säilytyspaikat 20 puristusleukaparille.

- Paino 2,8 kg
- Työkalun pää kääntyy 180°
- Puristusvoima 50 kN

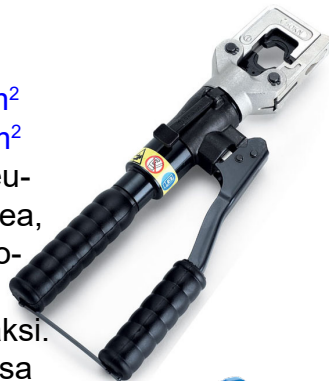

B500

C-liittimet max. 70 mm²

Kaapelikengät max. 300 mm²

Erittäin nopea akkukäyttöinen puristustyökalu. Työkalu toimitetaan muovisessa kuljetuslaukussa, jossa on säilytyspaikat 14 puristusleukaparille.

- OLED-näyttö (katso s. 29)
- Li-Ion akku 18V 5,2Ah
- Paino 4,2 kg
- Työkalun pää kääntyy 180°
- Puristusvoima 63 kN



CEMBRE HYDRAULIPURISTUSPIHDIT 130 kN

C-liittimet max. 185 mm²
Kaapelikengät max. 400 mm²



Akkukäyttöiset puristuspihdit toimitetaan muovisessa kuljetuslaukussa, jossa on:

- 2 kpl 18V 5,2Ah Li-Ion akkuja
- Verkkovirta-pikalaturi
- Olkahihna
- Säilytyspaikat puristusleuoille
- Käyttöohje sekä puristusohje käyttämillesne liittimille

Käyttö- ja vapautuspainikkeen ergonominen sijainti

Puristusleukojen vaihto nopeaa pikalukituksella

OLED-näyttö (katso s. 29)

Li-Ion akku
18V
5,2Ah

USB-portti akun alla suojassa



Pään avautuma
25 mm



C-malli

Pään avautuma
42 mm



L-C-malli

Pään avautuma
35 mm



UC-malli

130 kN:n käsitoimisista ja akkukäyttöisistä työkaluista löytyy eri versiot kuvan mukaisilla päillä

HT131...

Käsitoiminen 130 kN:n puristuspihti. Pihdistä kolme mallia: C-, L-C- ja UC-päällä.



HT131-C

HT131LN-C

HT131-UC

B1300...

Akkukäyttöinen vaakamallinen puristuspihti. Pihdistä kolme mallia: C-, L-C- ja UC-päällä.



B1300-C

B1300L-C

B1300-UC

B1350...

Akkukäyttöinen pystymallinen puristuspihti. Pihdistä kolme mallia: C-, L-C- ja UC-päällä.



B1350-C

B1350L-C

B1350-UC



CEMBRE HYDRAULIPUMPUT

B1300PL AKKUKÄYTTÖINEN HYDRAULIPUMPPU 700 BAR

- Käyttökohteet
 - Max. 130 kN puristuspäät
 - Max. 50 mm katkaisupäät
- Paino 4,0 kg
- Li-Ion akku 18V 5,2Ah



B68M-P18 AKKUKÄYTTÖINEN HYDRAULIPUMPPU 700 BAR

- Käyttökohteet
 - Max. 230 kN puristuspäät
 - Cembren kaikki katkaisupäät
- Paino 5,6 kg
- Li-Ion akku 18V 5,2Ah
- 3 käyttötilaa
 - Puristus
 - Katkaisu
 - Rei'itys
- Automaattinen palautus
- OLED-näyttö kertoo mm. käyttötilan, saavutetun paineen, tehtyjen puristusten määrän, moottorin lämpötilan
- LED-työvalot

Pumppua voi käyttää käyttökapulalla tai suoraan rungon painikkeista.

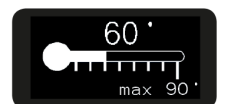
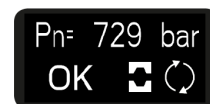
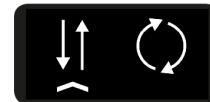

B70M-P36-CH AKKUKÄYTTÖINEN HYDRAULIPUMPPU 700 BAR

- Käyttökohteet
 - Kaikki Cembren hydraulipäät
- **Myös 850 barin versio**
- Paino 10 kg
- Li-Ion akku 36V 6,2Ah
- 3 käyttötilaa
 - Puristus
 - Katkaisu
 - Rei'itys
- Automaattinen palautus
- OLED-näyttö kertoo mm. käyttötilan, saavutetun paineen, tehtyjen puristusten määrän, moottorin lämpötilan
- Pumpun kyljessä oleva Cembre-logo toimii merkkivalona vaihtaen väriä kertoen pumpun toiminnasta, esim. merkkivalo muuttuu vihreäksi, kun puristus on tehty loppuun asti.

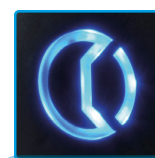

Smart Logo



PO7000 HYDRAULIJALKAPUMPPU 700 BAR

- Käyttökohteet
 - Kaikki Cembren hydraulipäät
- **Myös 850 barin versio**
- Paino 9,8 kg



CEMBRE PURISTUS- JA KATKAISUPÄÄT

TERÄKSEN KATKAISUUN

- TC025 - max. katkaisuhalkaisija 25 mm
TC04N - max. katkaisuhalkaisija 45 mm
TC055 - max. katkaisuhalkaisija 55 mm



ALUMIININ JA KUPARIN KATKAISUUN

- TC050 - max. katkaisuhalkaisija 50 mm
TC050Y - max. katkaisuhalkaisija 50 mm
TC065-SC - max. katkaisuhalkaisija 65 mm
TC085 - max. katkaisuhalkaisija 85 mm
TC096 - max. katkaisuhalkaisija 95 mm
TC120 - max. katkaisuhalkaisija 120 mm



PURISTUSPÄÄT

- RH50 60 kN
RHC131 130 kN
ECW-H3D 230 kN
RHU450 450 kN
RHU520 520 kN
RHU600 600 kN
RHU1000 1000 kN



CEMBRE KÄSIPURISTUSPIHDIT JA -LEIKKURIT

PVC-, PC- ja PA6.6-eristetyille liittimille
HP1 pihti: 0,2 - 2,5 mm²
HP3 pihti: 0,25 - 6 mm²



Nylon eristetyille liittimille
HNN3 pihti: 1,5 - 10 mm²
HNN4 pihti: 10 ja 16 mm²



PE HD eristetyille jatkoholkeille
HPH1 pihti: 0,5 - 6 mm²



Pääteholkeille
HNKE4 pihti: 0,5 - 4 mm²
HNKE16 pihti: 4 - 16 mm²
HNKE50 pihti: 25-35-50 mm²



Eristämättömille liittimille
HN1 pihti: 0,25 - 10 mm²
HN5 pihti: 10 ja 16 mm²



Eristämättömille messinkiliittimille
HF1 pihti: 0,5 - 4 mm²
HF2 pihti: 0,08 - 1,3 mm² (28 - 16 AWG)



Nippusiteet ruostumattomasta teräksestä

- Materiaali: AISI 304 ruostumaton teräs
- Käyttölämpötila -80...+500°C

Tyyppi	Pituus (mm)	Leveys (mm)	Nipun max. Ø (mm)	Silmukan vetolujuus (kg)	Pakkaus-koko (kpl/pussi)
GX200X4.5	200	4,5	50	46	100
GX300X4.5	300		76		
GX370X4.5	370		102		
GX520X4.5	520		156		
GX370X7.9	370	7,9	102	114	
GX680X7.9	680		207		
GX1020X7.9	1020		312		

KT2 leikkuri kuparille ja alumiinille

- Harvasäikeinen kupari max. 16 mm²
- Hienosäikeinen kupari max. 95 mm²



KT3 leikkuri kuparille ja alumiinille

- Max. katkaisuhalkaisija 32 mm
- Paino 0,59 kg, pituus 255 mm



KT4N leikkuri kuparille ja alumiinille

- Max. katkaisuhalkaisija 62 mm
- Paino 0,89 kg, pituus 297 mm



Nippusidetyökalu teräsnippusiteille (tuotekoodi 55270)

- Teräsnippusiteille leveydeltään max. 7,9 mm
- Kestävä metallirunko
- Vaihdeettava terä ja räikkä
- Säädettävä kiristysvoima
- Paino 0,6 kg



CEMBRE A-M

KUPARIKAAPELIKENGÄT

Tarkastusaukolla, elektrolyyttisesti tinattu

Poikkipinta (mm ²)	Pulttikoot	Kaapelikenkä
0,25-1,5	3, 3.5, 4, 5, 6	A03-M..
1,5-2,5	3, 3.5, 4, 5, 6, 8	A06-M..
4-6	3, 3.5, 4, 5, 6, 8, 10	A1-M..
10	4, 5, 6, 8, 10, 12	A2-M..
16	4, 5, 6, 8, 10, 12	A3-M..
25	4, 5, 6, 8, 10, 12	A5-M..
35	5, 6, 8, 10, 12	A7-M..
50	6, 8, 10, 12, 14, 16	A10-M..
70	6, 8, 10, 12, 14, 16	A14-M..
95	6, 8, 10, 12, 14, 16, 20	A19-M..
120	8, 10, 12, 14, 16, 20	A24-M..
150	8, 10, 12, 14, 16, 20	A30-M..
185	8, 10, 12, 14, 16, 20	A37-M..
240	8, 10, 12, 14, 16, 20	A48-M..
300	10, 12, 14, 16, 20	A60-M..
400	12, 14, 16, 20	A80-M..
500	16, 20	A100-M..
630	16, 20	A120-M..
800	16, 20	A160-M..
1000	16, 20	A200-M..



Esim.
50 mm² kaapelikenkä
M12 pultille on tyyppiä:
A10-M12

Liittimet ovat elektrolyyttisesti tinattuja hapettumisen estämiseksi ja hehketettyjä kestämään vaativissa oloissa. Hehketus estää kaapelikenkien murtumisen ja halkeamisen. Kaapelikenkien tarkastusaukosta voidaan varmistaa, että johdin on työnnetty loppuun asti.

CEMBRE 2A-M

KUPARIKAAPELIKENGÄT

Pitkäkaulainen, elektrolyyttisesti tinattu

Poikkipinta (mm ²)	Pulttikoot	Kaapelikenkä
16	4, 5, 6, 8, 10, 12	2A3-M..
25	4, 5, 6, 8, 10, 12	2A5-M..
35	5, 6, 8, 10, 12	2A7-M..
50	6, 8, 10, 12, 14, 16	2A10-M..
70	6, 8, 10, 12, 14, 16	2A14-M..
95	6, 8, 10, 12, 14, 16, 20	2A19-M..
120	8, 10, 12, 14, 16, 20	2A24-M..
150	8, 10, 12, 14, 16, 20	2A30-M..
185	8, 10, 12, 14, 16, 20	2A37-M..
240	8, 10, 12, 14, 16, 20	2A48-M..
300	10, 12, 14, 16, 20	2A60-M..
400	12, 14, 16, 20	2A80-M..
500	16, 20	2A100-M..
630	16, 20	2A120-M..
800	16, 20	2A160-M..
1000	16, 20	2A200-M..



Esim.
50 mm² pitkäkaulainen
kaapelikenkä M12 pultille
on tyyppiä: **2A10-M12**

Liittimet ovat elektrolyyttisesti tinattuja hapettumisen estämiseksi ja hehketettyjä kestämään vaativissa oloissa. Hehketus estää kaapelikenkien murtumisen ja halkeamisen.

CEMBRE CA-M KUPARIKAAPELIKENGÄT

Vahvistettu, pitkäkaulainen,
elektrolyttisesti tinattu

Poikkipinta (mm ²)	Pulttikoot	Kaapelikenkä
25 R/BR/BS*	8, 10, 12	CA25-M..
30 RC/S + 40 S	12, 16	CA40S-M..
35 BR/BS*	10, 12, 16	CA35-M..
50 RC	12	CA50R-M12
50 S	12, 16	CA50S-M..
50 BR/BS*	10, 12, 14, 16	CA50-M..
63 S + 70 S	12, 16	CA70S-M..
70 BR/BS*	10, 12, 14, 16	CA70-M..
80 S + 95 RC	12, 14	CA95R-M..
95 S + 100 S	12, 14, 16	CA95S-M..
95 BR/BS*	10, 12, 16	CA95R-M..
120 RC/S + 150 RC	12, 14	CA150R-M..
120 BR/BS*	12, 16	CA120-M..
150 S + 160 RC	12, 14	CA150S-M..
150 BR/BS*	12, 16	CA150-M..
160 S + 200 RC	14	CA200R-M14
185 BR/BS*	12, 16	CA185-M..
200 S + 240 RC	14	CA240R-M14
240 S + 315 RC	14	CA315R-M14
240 BR/BS*	12, 16, 20	CA240-M..
300 BR/BS*	12, 16, 20	CA300-M..
315 S	14	CA315S-M14

CEMBRE L-P RINNAKKAISHOLKIT

Elektrolyttisesti tinattu

Yhteispoikkipinta (mm ²)	Rinnakkais-holkki	Mitat (mm)	
		sisä Ø	pituus
0,25 - 1,5	L03-P	1,8	6,0
1,5 - 2,5	L06-P	2,4	6,0
4 - 6	L1-P	3,6	9,0
10	L2-P	4,6	10,5
16	L3-P	5,8	11,5
25	L5-P	7,0	13,0
35	L7-P	8,9	14,0
50	L10-P	10,0	16,0
70	L14-P	11,3	18,0
95	L19-P	13,5	19,0
120	L24-P	15,2	22,0
150	L30-P	16,7	26,5
185	L37-P	19,2	26,5
240	L48-P	21,1	34
300	L60-P	23,7	43



Esim.
25 mm² pitkäkaulainen
kaapelikenkä M12 pultille
on tyyppiä
-> **CA25-M12**

CA-M kaapelikengät on suunniteltu keskijänniteso-
velluksiin jopa 35 kV asti.

Liittimet ovat elektrolyttisesti tinattuja hapettumisen
estämiseksi ja hehkutettuja kestämaan vaativissa
oloissa. Hehkus estää kaapelikenkien murtumisen
ja halkeamisen.

Johdintyytit:

R = Round, RC = Round Compact, S = Sector, BR
= BS EN 60228 Round, BS* = BS EN 60228 size -
Sector shaped

* = vaatii esipyörityksen

CEMBRE L-M JATKOHOLKIT

Elektrolyttisesti tinattu

Poikkipinta (mm ²)	Jatkoholkki	Mitat (mm)	
		sisä Ø	pituus
0,25 - 1,5	L03-M	1,8	15
1,5 - 2,5	L06-M	2,4	15
4 - 6	L1-M	3,6	22
10	L2-M	4,6	25
16	L3-M	5,8	27
25	L5-M	7,0	29
35	L7-M	8,9	33
50	L10-M	10,0	37
70	L14-M	11,3	39
95	L19-M	13,5	43
120	L24-M	15,2	47
150	L30-M	16,7	58
185	L37-M	19,2	64
240	L48-M	21,1	75
300	L60-M	23,7	90
400	L80-M	27,0	94
500	L100-M	30,3	98
630	L120-M	33,4	105
800	L160-M	38,0	112
1000	L200-M	44,0	120

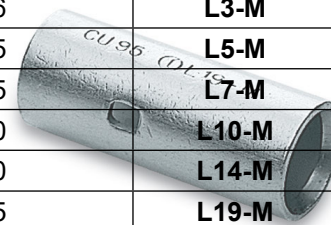

CEMBRE C-LIITTIMET

Poikkipinta (mm ²)		C-liitin
Suora	Haara	
6-2,5	6-1,5	C6-C6
10	10-1,5	C10-C10
16	16-1,5	C16-C16
25-16	10-1,5	C25-C10
25	25-16	C25-C25
40-35	16-1,5	C35-C16
40-35	40-25	C35-C35
50	25-10	
50	25-4	C50-C25
50	50-35	C50-C50
70-63	25-1,5	C70-C25N
70-50	40-4	C70-C35
70-50	70-35	C70-C70
100-95	40-4	C95-C35
100-95	70-40	C95-C70
100-95	100-63	C95-C95
125-110	125-25	C120-C120
160-150	125-25	C150-C120
150	150-63	C150-C150
185	100-16	C185-C95
185-120	185-120	C185-C185
240-150	120-95	C240-C120

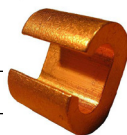

CEMBRE

MAADOITUSPUNOKSET Kirkas kupari tai tinattu kupari (ST)

Poikkipinta (mm ²)	Pultti- koko (mm)	Punos	Mitat			
			B	N	L	d
10	8	FL10-150	17	10	150	8,5
	8	FL10-200	17	10	200	8,5
	8	FL10-250	17	10	250	8,5
16	8	FL16-150	17	10	150	8,5
	8	FL16-200	17	10	200	8,5
	8	FL16-250	17	10	250	8,5
	8	FL16-320	17	10	320	8,5
	8	FL16-350	17	10	350	8,5
	8	FL16-420	17	10	420	8,5
	8	FL16-570	17	10	570	8,5
25	8	FL25-150	21	10	150	8,5
	8	FL25-200	21	10	200	8,5
	8	FL25-250	21	10	250	8,5
	8	FL25-300	21	10	300	8,5

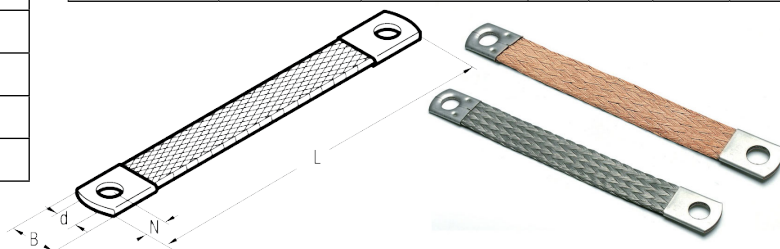

CEMBRE PVC-ERISTETYT JATKOHOLKIT HP1 JA HP2 PURISTUSPIHDEILLE (katso s. 34)

Elektrolyttisesti tinattu liitin, jossa PVC-eriste. Käyttölämpötila -20...+80°C (hetkellinen + 90 °C).

Poikkipinta (mm ²)	Liitin	Ø (mm)	L (mm)	PAKKAUSKOKO (kpl) laatikko/pussi
Jatkoholkit				
0,2-0,5	PL01-M	3,0	25	3000/100
0,25-1,5	PL03-M	4,0	25	2000/100
1,5-2,5	PL06-M	5,0	25	1500/100
4-6	PL1-M	6,5	32	500/100
Rinnakkaisholkit				
0,25-1,5	PL03-P	4,0	20	3000/100
1,5-2,5	PL06-P	5,0	16	2000/100

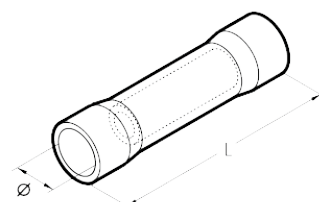

CEMBRE AA-M ALUMIINKAAPELIKENGÄT

Alumiinipitoisuus vähintään 99,5 %
Tulpattu ja täytetty rasvalla

Alumiinikaapelikengät on suunniteltu sopimaan laajalle skaalalle erilaisia johtimia etenkin harvasäikeisille tiivistetyille johtimille. Liittimet on tulpattu ja täytetty rasvalla hapettumisen estämiseksi.



Poikkipinta (mm ²)	Pulttikoot (mm)	Kaapelikengä	Varren sisä Ø (mm)
16	8	AA16-M..	5,5
25	8	AA25-M..	6,5
35	8, 10	AA35-M..	8,0
50	12, 14	AA50-M..	9,0
70	12, 14	AA70-M..	11,0
95	12, 14	AA95-M..	12,5
120	12, 14	AA120-M..	13,7
150	12, 14	AA150-M..	15,5
185	12, 14	AA185-M..	17,0
240	12, 14	AA240-M..	19,5
300	12, 14, 16	AA300-M..	22,5
400	16	AA400-M..	26,0
500	16	AA500-M..	29,1
630	16	AA630-M..	32,5

Valikoimastamme löytyy myös **alumiini-kupari-kaapelikenkiä** sekä **muunnosjatkoholkkeja** 10-630 mm² alumiinijohtimille. Kysy näistä tai katso lisätietoja nettisivuiltamme.



CEMBRE MTMA-GC JA MTMA/1 ALUMIINIJATKOHOLKIT

Alumiinipitoisuus vähintään 99,5 %
Tulpattu ja täytetty rasvalla

MTMA-GC jatkoholkkien keskellä on umpinainen väliseinä. MTMA/1 jatkoholkit ovat ilman väliseinää ja sopivat kahden samantyyppisen kaapelin jatkamiseen.

Poikkipinta (mm ²)	Jatkoholkki	Mitat (mm)	
		Øi	L
10	MTMA10-GC	4,3	90,5
16	MTMA16-GC	5,5	90,5
	MTMA16/1		
25	MTMA25-GC	6,5	90,5
	MTMA25/1		
35	MTMA35-GC	8,0	90,5
	MTMA35/1		
	MTMA35-20-GC	8,0	106,5
50	MTMA50-GC	9,0	106,5
	MTMA50/1		
70	MTMA70-GC	11,0	106,5
	MTMA70/1		
95	MTMA95-GC	12,5	110,0
	MTMA95/1	12,5	106,5
120	MTMA120-GC	13,7	133,0
	MTMA120/1		
150	MTMA150-GC	15,5	135,0
	MTMA150/1	15,5	133,5
185	MTMA185-GC	17,0	143,5
	MTMA185/1		
240	MTMA240-GC	19,5	143,5
	MTMA240/1		
300	MTMAD300-GC	22,5	144,5
	MTMAD300/1	22,5	135,0
	MTMA300-GC	23,3	218,0
400	MTMA400/1	26,0	218,0
500	MTMA500-GC	29,1	218,5
	MTMA500-40/1	29,1	218,0
630	MTMA630/1	32,5	218,5

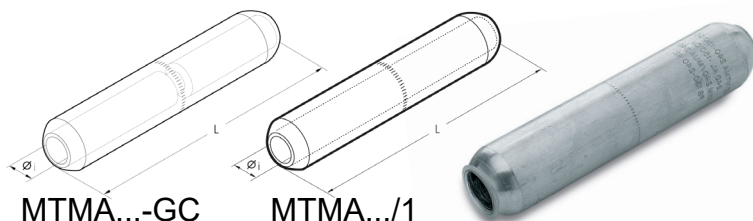

CEMBRE MOMENTTIRUUVILIITTIMET

Cembren momenttiruuviliittimet soveltuvat sekä kupari- että alumiinijohtimille, ulkona pieni- ja keskijännitteille (max. 52 kV), sekä sisälle että maahan.

Momenttiliittimien runko (kuva 1) on valmistettu EN-AW 2011 T6 -alumiinista. Materiaalin määrä ja poikkipinta on mitoitettu mahdollisimman hyvän sähköisen johtavuuden aikaansaamiseksi. Liittimien sisällä oleva rasva suojaa liitosta hapettumiselta, ja ulkopintaa suojaa 12 µm tinapinnoite.

Momenttiruuvit (kuva 2) on valmistettu samasta alumiinista kuin liittimen runko. Momenttiruuvit kiristetään hylsyavaimella ja ne katkeavat itsestään oikeassa kiristysmomentissa. Keskijännite momenttiliittimien mukana toimitetaan kaapelin keskityskappaleet (kuva 3) eri poikkipinnoille.

Ominaisuudet

- Sama liitin sopii usealle poikkipinnalle.
- Sopii sekä kupari- että alumiinijohtimille.
- Testattu IEC 61238 mukaisesti.
- Momenttiruuvit katkeavat oikeassa momentissa hyvän sähköisen johtavuuden takaamiseksi.
- Vähentää varastoliittimien tarvetta.
- Helppo asennus tavallisella hylsyavaimella.



Kuva 1



Kuva 2

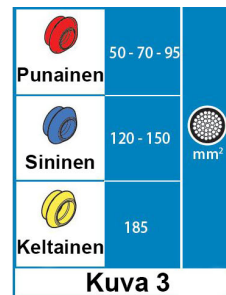

Kuva 3



Liitin	Poikkipinta (mm ²)	sisä Ø	ulko Ø	Pituus	Laatan leveys (mm)	Pultti-koko	Momenttiruuvien määrä
Momenttiruuvikaapelikengä							
MLA50-240-12C	50-240	20,5	33	106,5	33	M12	2
Symmetriset momenttiruuvikaapelikengät							
ML95-240-12C	95-240	20,5	35	124	35	M12	2
ML95-240-16C	95-240	20,5	35	124	35	M16	2
ML150-240-12C	150-240	20,5	35	124	35	M12	2
ML150-240-16C	150-240	20,5	35	124	35	M16	2
Momenttiruuvijatkoholkkit							
MBS50-240C	50-240	20,5	35	124	-	-	4
MLA50-240-12C	95-240	20,5	35	124	-	-	4

PELSUE AZ-MALLIN TELTAT

Pelsue telttojen kestävä perusmalli. Pystytys alle minuutissa!



6506AZ

6508AZ

6510AZ

AZ-mallin teltta on Pelsue telttojen kestävä perusmalli. Teltan pystytys ja kasaaminen käy nopeasti, kun erillisiä irto-osia ei ole. Teltta toimitetaan säilytuspussissa 7 maakiilan ja saumausainepullon kanssa.

- Kaksi vetoketjua etuseinän reunoissa, jolloin koko etuseinän saa avattua ja rullattua ylös.
- Suljettavat hyttysverkolliset tuuletusikkunat teltan kummallakin sivulla.
- Ankkurointinarut sivuissa ja takana sekä ankkurointilenkit alanurkissa.



6506AZ

Malli	Lattiapohjan mitat (cm)	Korkeus kulmissa (cm)	Mitat pussissa (cm)	Paino (kg)	Etuseinän vetoketju
6506AZ	180 x 180	180	15 x 15 x 140	9	2 x sivuilla
6508AZ	240 x 240	190	15 x 15 x 170	14	2 x sivuilla
6510AZ	300 x 300	195	20 x 20 x 190	15	2 x sivuilla

Lisävarusteet:

- Kaapeliaukko takaseinään, 60 cm korkea, vetoketjulla suljettava
- Kaapeliaukko takaseinään, 80 cm korkea, vetoketjulla suljettava
- Putkiaukko takaseinään, leveys 30 x korkeus 60 cm, kahdella vetoketjulla suljettava

Varaosat ja korjaus: Meillä on toimittamiemme telttojen varaosa- ja korjauspalvelu.

Seuraavia varaosia saa tilattua: keskiniveliä, lasikuitusauvoja, sauvojen päätynuppeja, paikkauskangaspaloja ja saumausainetta.

